

DL-45

2-KOLUMNOWY PODNOŚNIK HYDRAULICZNY



NOŚNOŚĆ: 4000 kg

WYSOKOŚĆ PODNOSZENIA: 1850 mm

SZEROKOŚĆ PRZEJAZDU: 2860 mm

PODWÓJNY SYSTEM LIN SPINAJĄCYCH SIŁOWNIKI

ASYMETRYCZNA KONFIGURACJA RAMION

3-TELESKOPOWE ŁAPY KRÓTKIE = DUŻY ZASIĘG

AUTOMATYCZNA BLOKADA RAMION W NAJNIŻSZEJ POZYCJI

DOSTĘPNY W KOLORZE ŻÓŁTYM I NIEBIESKIM

GWARANCJA 2 LATA (PRZY PŁATNYCH PRZEGLĄDACH CO PÓŁ ROKU)



DUNLOP GARAGE EQUIPMENT

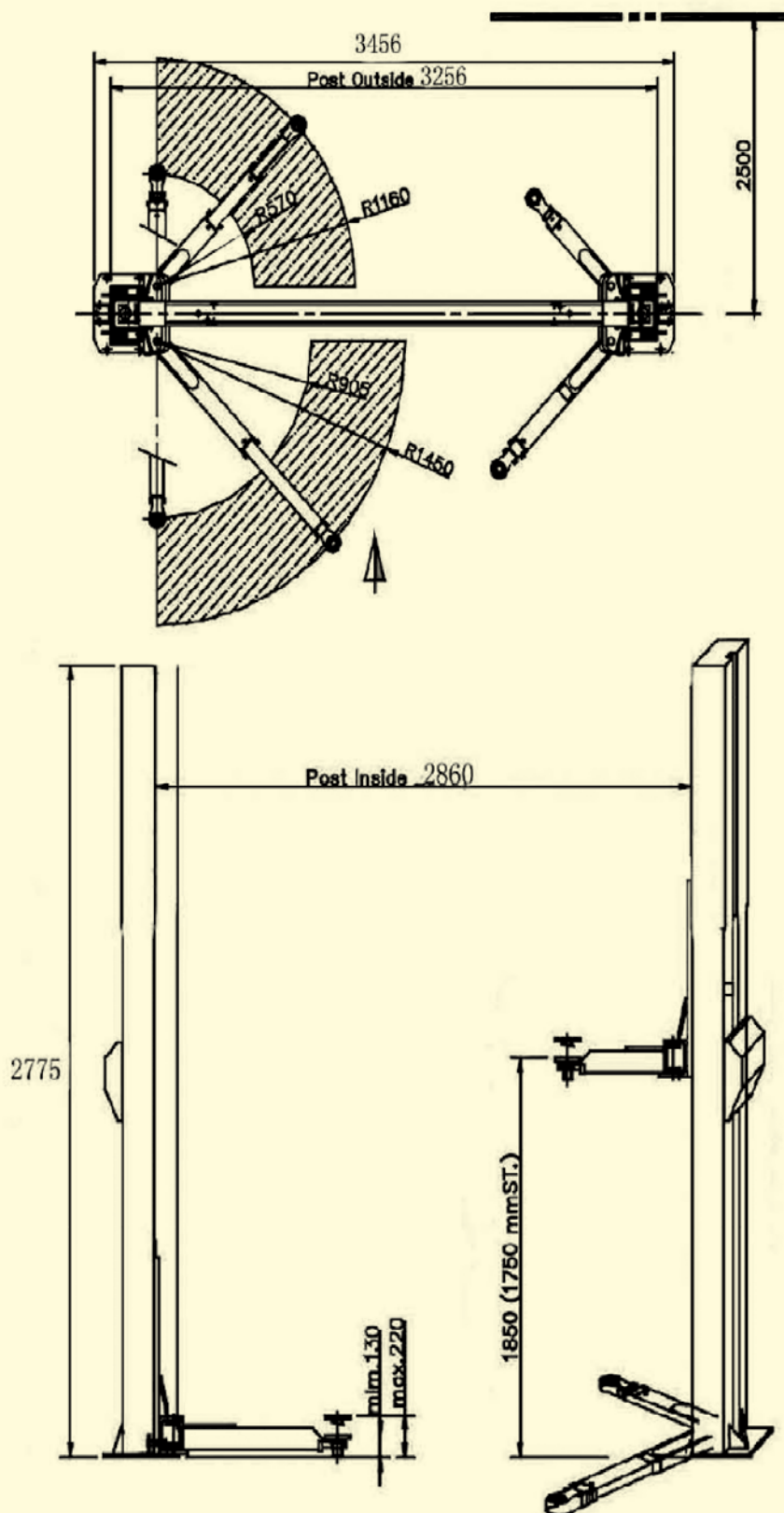

STENHØJ Polska Sp. z o.o., ul. Zofii Nałkowskiej 3, 60-573 Poznań,
tel. (61) 847 12 80, fax. (61) 847 12 89,
mail: stenhoj@stenhoj.pl
www.stenhoj.pl

PRODUKT GRUPY



STENHØJ

STENHØJ Polska Sp. z o.o., ul. Zofii Nałkowskiej 3, 60-573 Poznań,
 tel. (61) 847 12 80, fax. (61) 847 12 89,
 mail: stenhoj@stenhoj.pl
www.stenhoj.pl



DUNLOP 45 L

WYMIARY PŁYTY FUNDAMENTOWEJ

Wymiar **A**/szerokość fundamentu na osi kolumnyA.....min. 400 cm – max. 450 cm
 Wymiar **B**/długość na kierunku wjazdu samochoduB.....150 cm
 Wymiar **C**/grubość płyty głębokość.....C.....min. 40 cm
 Jakość betonu **MINIMUM**.....B25 / z certyfikatem dostawcy
 Zbrojenie **ZALECANE**.....pręt Ø10, siatka 100x100 mm

ZASILANIE

Przyłącze 380-400 V (siła) „D”
 (optymalnie: zejście z sufitu do wysokości 100 cm nad podłogą).....przewód 5 x 2,5 mm² /16A
 Odległość do źródła zasilania (mufy przyłączeniowej) od kolumny sterującej, maksimum.....3,0 m

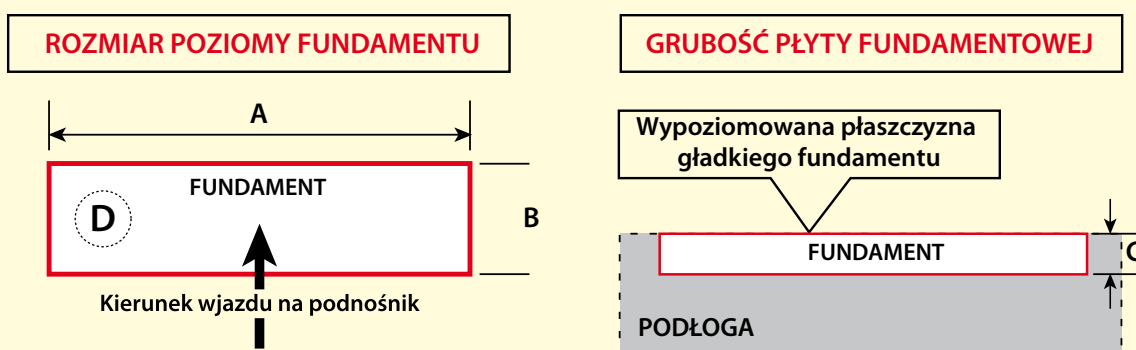

OŚWIADCZENIE KLIENTA

Oświadczam, że:

1. Zapoznałem się z niniejszymi wymaganiami co do jakości podłoża pod w/w podnośnik.
2. Potwierdzam, że podłoże spełnia ściśle powyższą specyfikację jakościową lub zostanie odpowiednio utwardzone najpóźniej do dnia montażu (UWAGA: okres utwardzania betonu to 2-3 tygodnie)
3. Potwierdzam, że montaż nie jest planowany na zewnątrz budynków, na otwartej przestrzeni, jako że podnośnik nie jest przygotowany do pracy bez zabezpieczenia przed opadami w niskiej temperaturze.
4. Potwierdzam, że podłoże nie jest wykonane z betonu suchego oraz nie zawiera płyt ocieplających ze styropianu ub instalacji ogrzewania podłogi.
5. Potwierdzam, że montaż nie jest planowany na płycie stropowej, niezależnie od grubości i konstrukcji tej płyty.
6. Potwierdzam że instalacja elektryczna spełnia podane powyżej parametry co do jakości przewodów, rodzaju przyłącza oraz umiejscowienia.
7. W wypadku niespełnienia jednego lub więcej z w/w parametrów, jeżeli spowoduje to konieczność odstąpienia od montażu lub uniemożliwi jego zakończenie, zastrzegamy sobie prawo do rekompensaty za dojazd i roboczogodziny dojazdowe ekipy montażowej (1,30 zł/km netto plus 60,00 zł netto roboczogodzina dojazdowa). Na kwotę tę wystawimy fakturę VAT, której opłacenie jest warunkiem ponownego przyjazdu ekipy montażowej i dokończenia instalacji.

stempel firmowy klienta

.....
 Klient

.....
 Sprzedawca